

ZAWÓR HCVB6

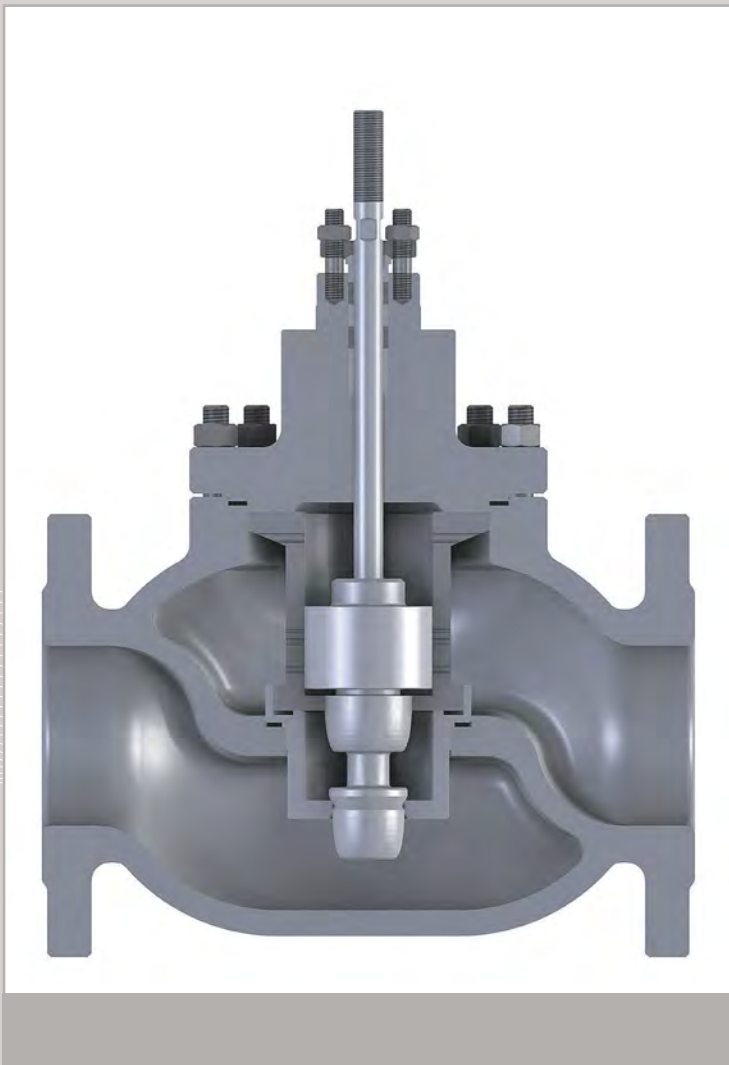

Zastosowanie

Zawory typu HCVB6 są odpowiednie dla ciężkich narażeń erozyjnych. Wykorzystuje się je do regulacji parametrów o najwyższych wymaganiach z dowolnym czasem pracy w warunkach krytycznych. Zawory typu HCVB6 posiadają wysoki współczynnik odzysku ciśnienia i znajdują zastosowanie wszędzie tam, gdzie występuje duży spadek ciśnienia, np. zawory wtryskowe, bypassy pomp, zawory redukcyjne pary.

Wykonanie i zasada działania

Zawory typu HCVB6 produkowane są jako przelotowe proste. Charakterystycznymi elementami zaworów są: korpus zamknięty głowicą oraz zespół trójstopniowego gniazda i grzyba. Wkładane do korpusu i dociskane przez głowicę gniazdo może być wykonane jako jednoczęściowe lub dzielone. Głowica zaworu oraz gniazdo uszczelnione są uszczelnkami spiralnymi metalowo-grafitowymi, umieszczonymi w kanalikach. Budowa ta umożliwia prosty demontaż i montaż zaworu bez użycia narzędzi specjalnych. Spadek ciśnienia podzielony jest na trzy stopnie z odzyskiem ciśnienia między nimi. Dwa pierwsze stopnie grzyba są wykonane jako profilowe, trzeci stanowi część tłoczkowa. Zawory pracują z przepływem skierowanym pod grzyb.

Dane techniczne:

Średnica nominalna	DN15÷DN150			
Ciśnienie nominalne	PN10÷PN400			
Przyląca	kołnierzone; do spawania			
Współczynnik przepływu Kvs	0,1÷125 m ³ /h			
Korpus	1.0460 (P250GH)	1.5419 (G20Mo5)	1.4308 (GX5CrNi19-10)	1.4903 (X10CrMoVNb9-1)
	1.0619 (GP240GH)	1.7357 (G17CrMo5-5)	1.4408 (GX5CrNiMo19-11-2)	1.4901 (X10CrWMoVNb9-2)
	1.5415 (16Mo3)	1.4541 (X6CrNiTi18-10)	1.7380 (10CrMo9-10)	1.7379 (G17CrMo9-10)
	1.7335 (13CrMo4-5)	1.4404 (X2CrNiMo17-12-2)	1.7715 (14MoV6-3)	1.6368 (15NiCuMoNb5-6-4)
Grzyb	1.4541(X6CrNiTi18-10)	1.4057(X17CrNi16-2)	1.4125 (X105CrMo17)	tytan BT-9
Gniazdo	1.4541(X6CrNiTi18-10)	1.4057(X17CrNi16-2)	1.4125 (X105CrMo17)	tytan BT-9
Trzpień	1.4057 (X17CrNi16-2)	1.4923 (X22CrMoV12-2)		
Utwardzanie części wewnętrznych	stellitowanie; azotowanie; hartowanie			
Regulacyjność	50:1			
Klasa szczelności	uszczelnienie metal/metal – IV (standard); V (podwyższona)			
Uszczelka korpusu	spiralna, metal+grafit			
Uszczelnienie dławnicy	grafit; PTFE			