

# ZAWÓR HCVA3

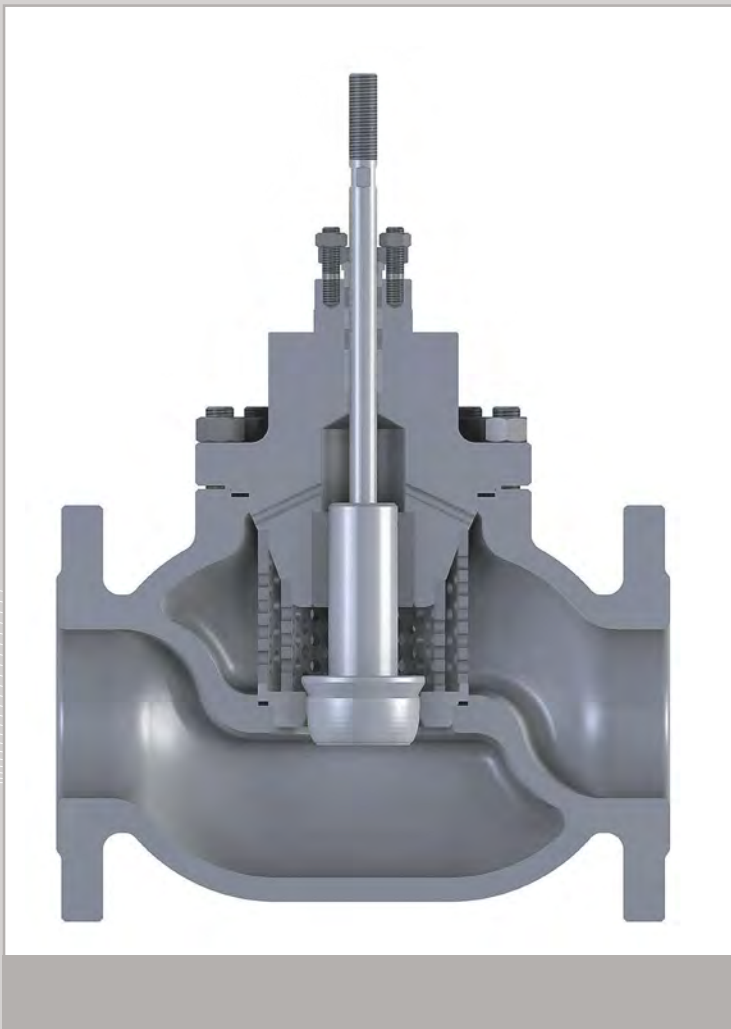

## Zastosowanie

Zawory typu HCVA3 są odpowiednie dla ciężkich narażeń erozyjnych. Wykorzystuje się je do regulacji parametrów o najwyższych wymaganiach z dowolnym czasem pracy w warunkach krytycznych. Zawory typu HCVA3 znajdują zastosowanie jako zawory redukcyjne pary przy średnim i dużym spadku ciśnienia (np. redukcja ciśnienia pary do zdmuchiwaczy).

## Wykonanie i zasada działania

Zawory typu HCVA3 produkowane są jako przelotowe proste. Charakterystycznymi elementami zaworów są: korpus zamknięty głowicą, grzyb prowadzony w tulei oraz wkładane gniazdo dociśnięte dwiema kłatkami dławiącymi. Zarówno głowica zaworu, jak i gniazdo, uszczelnione są uszczelkami spiralnymi metalowo-grafitowymi, umieszczonymi w kanalikach. Budowa ta umożliwia prosty demontaż i montaż zaworu bez użycia narzędzi specjalnych. Czynnik jest rozprężany trójstopniowo. Pierwszy stopień stanowi zespół grzyb-gniazdo, kolejne dwa stopnie stanowią klatki dławiące bierne. Grzyby wykonywane są jako profilowe lub perforowane. Zawory pracują z napływem pod grzyb.

## Dane techniczne:

Średnica nominalna	DN15÷DN300			
Ciśnienie nominalne	PN10÷PN400			
Przylącza	kołnierzowe; spawane			
Współczynnik przepływu Kvs	0,1÷1300 m <sup>3</sup> /h			
Korpus	1.0460 (P250GH) 1.0619 (GP240GH) 1.5415 (16Mo3) 1.7335 (13CrMo4-5)	1.5419 (G20Mo5) 1.7357 (G17CrMo5-5) 1.4541 (X6CrNiTi18-10) 1.4404 (X2CrNiMo17-12-2)	1.4308 (GX5CrNi19-10) 1.4408 (GX5CrNiMo19-11-2) 1.7380 (10CrMo9-10) 1.7715 (14MoV6-3)	1.4903 (X10CrMoVNb9-1) 1.4901 (X10CrWMoVNb9-2) 1.7379 (G17CrMo9-10) 1.6368 (15NiCuMoNb5-6-4)
Grzyb	1.4541 (X6CrNiTi18-10)	1.4057 (X17CrNi16-2)	1.4125 (X105CrMo17)	tytan BT-9
Gniazdo	1.4541 (X6CrNiTi18-10)	1.4057 (X17CrNi16-2)	1.4125 (X105CrMo17)	tytan BT-9
Trzpień	1.4057 (X17CrNi16-2)	1.4923 (X22CrMoV12-2)		
Klatki	1.4057 (X17CrNi16-2)			
Utwardzanie części wewnętrznych	stellitowanie; azotowanie; hartowanie			
Regulacyjność	50:1			
Klasa szczelności	uszczelnienie metal/metal – IV (standard); V (podwyższona)			
Uszczelka korpusu	spiralna, metal+grafit			
Uszczelnienie dławnicy	grafit; PTFE			